

△ 訂正 19.10.9 277  
 E/A

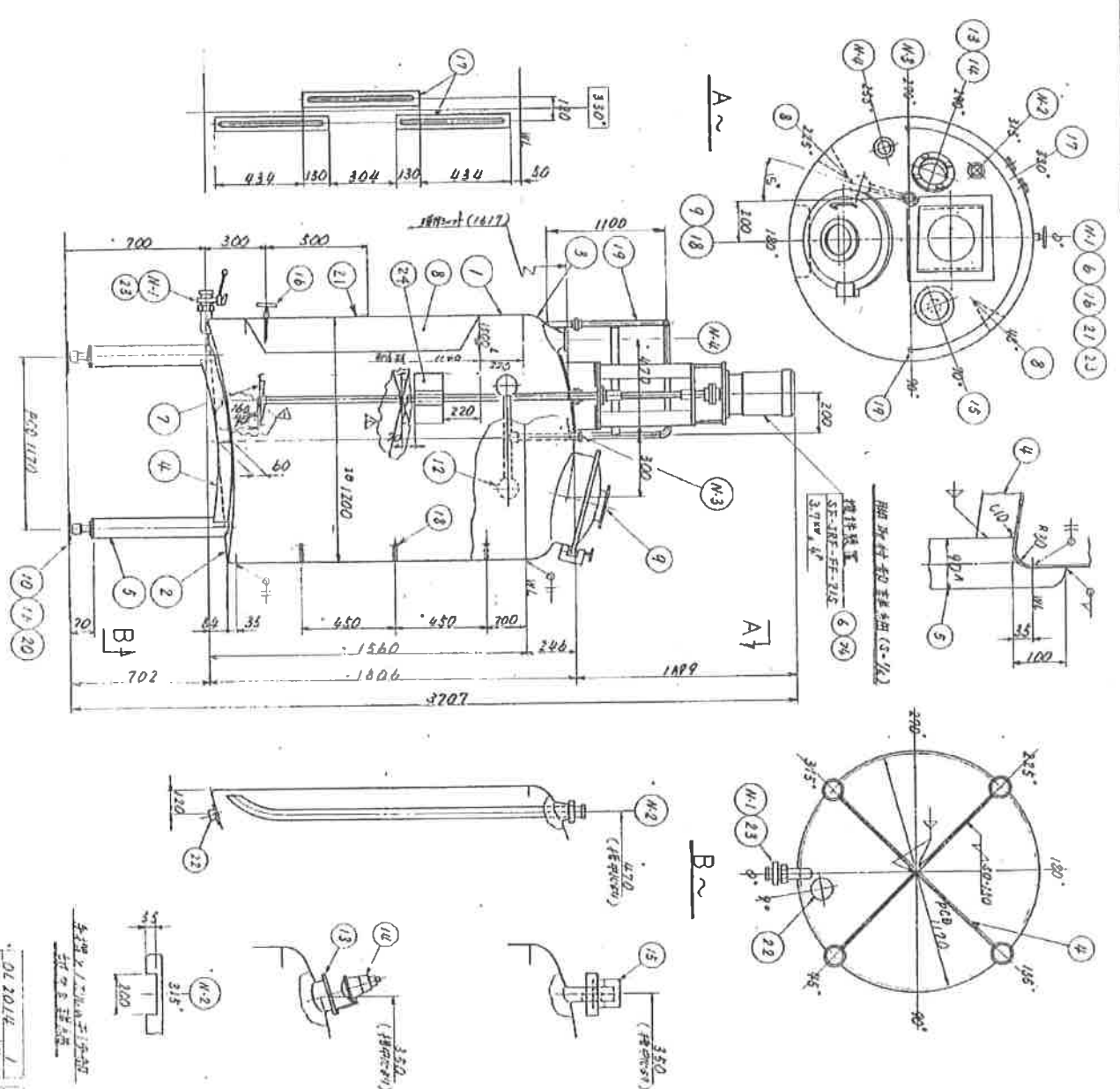

主 要 仕 様

機 本 体	型 号	1500	1. 製造品番	524.6 K8
額定圧力	単位	kg/cm <sup>2</sup>	温度	℃
型 式	材質	鋼	内径	φ100
駆動力	電 機	φ100	電 機	φ100
仕 上 げ	内面 (製造部)	1/10 (320) 鋼板・鋼線 / ビーナック (φ) 鋼	外面 (上下開閉)	1/10 (330) 鋼板・鋼線 / ビーナック (φ) 鋼
	外面 (座・脚)	1/10 (320) 鋼板・鋼線 / ビーナック (青鋼)		
	SS製造部	防錆塗装	TYPELAND	
内容	名称	各種添加物、PH	重量	※乳 部材: 有
(使用範囲)	温度	℃	圧力	kg/cm <sup>2</sup>
操作装置	目的 (用途)	混合・乳化・分散・油膜防止・圧縮・毛油除		
	容量	0.1 単位		
	排気圧	0.1 単位		
	排気圧	0.1 単位		
	排気圧	0.1 単位		

ノズルリスト

番号	名称	材質	規格	備 考
1	吐出口	SUS304	10.6	T8-21
2	逆流防止流入口		7.2	AB-35227
3	逆流防止流入口		3.2	T8-30
4	平端口	SUS304	2.2	AB-25218

注 記  
 1. 攪拌機台711-1にN.3を注釈状取付けし取付金具を付す。

番号	名称	材質	規格	備 考
1	吐出口	SUS304	10.6	AB-
2	逆流防止流入口		7.2	AB-35227
3	逆流防止流入口		3.2	T8-30
4	平端口	SUS304	2.2	AB-25218
5	吐出口		0.8	T20-10
6	吐出口		2.4	T10-3
7	吐出口		0.3	T1.5-1
8	吐出口		2.4	AA-30330 I
9	吐出口		0.9	T8-4
10	吐出口		0.6	T8-36
11	吐出口		2.4	T7-4
12	吐出口		0.5	電機304
13	吐出口		3.2	電機2
14	吐出口		6.7	電機1
15	吐出口		1.6	電機2
16	吐出口		2.2	電機1
17	吐出口		3.2	電機1
18	吐出口		3.2	電機1
19	吐出口		3.2	電機1
20	吐出口		3.2	電機1
21	吐出口		3.2	電機1
22	吐出口		3.2	電機1
23	吐出口		3.2	電機1

012014 1 1 1 1  
 工業番号 項目 単位 数量  
 電機 TIVRS-10X-1.5K-L  
 品番 1350  
 材質 鋼  
 重量 135.0  
 寸法 1000 x 1000 x 1000  
 製造 日本  
 検査 合格  
 出荷 済  
 保管 場所  
 備考